

Nestbox Tramp 250

EGOE
nest

Masse in zusammengeklapptem Zustand 950 × 550 × 530 mm

Masse in ausgeklapptem Zustand 1250 × 1950 × 360 mm

Gewicht 40 kg

Kompatible Fahrzeuge

Audi Q7, BMW X3, BMW X5, Citroën C4, Dacia Duster, Dacia Jogger, Dodge Durango, Dodge Journey, Fiat Freemont, Ford Connect, Ford Escape, Ford Galaxy, Ford Kuga, Ford S-max, Honda CR-V, Hyundai Palisade, Hyundai Santa Fe, Chevrolet Tahoe K1500, Jeep Commander, Jeep Grand Cherokee, Jeep Cherokee, Kia Cee'd, Kia Sorento, Land Rover Discovery (3, 4, 5), Land Rover Freelander 2, Mazda CX9, Mercedes Benz V-Horizon, Mini Cooper Countryman, Nissan Pathfinder, Nissan Rogue SL, Nissan X-Trail, Peugeot 5008, Range Rover Sport, Renault Grand Scénic, Renault Koleos, Seat Alhambra, Subaru Forester, Subaru Outback, Subaru Tribeca, Suzuki S-Cross, Škoda Fabia, Škoda Karoq, Škoda Kodiaq, Škoda Octavia (III, IV), Škoda Roomster, Škoda Superb III, Škoda Yeti, Tesla X, Toyota Highlander, Toyota Land Cruiser, Toyota RAV4, Volvo V60, Volvo V90, Volvo XC60, Volvo XC90, VW Passat, VW Sharan, VW Touran, VW Tiguan, VW Tiguan Allspace

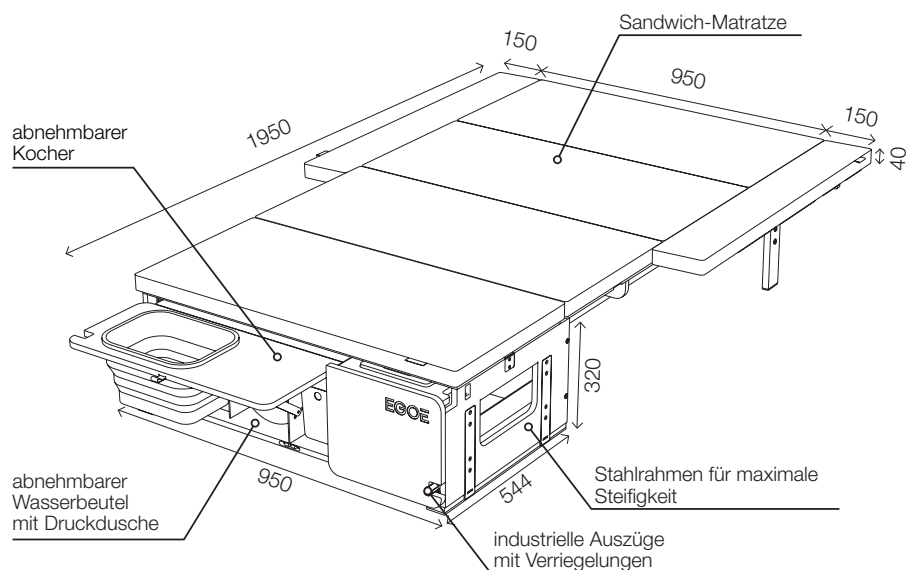

Nestboxausstattung

EGOE
nest

Die kleinste Autoeinbau für Liebhaber des spartanischen Reisens.

Modell	EGOE Nest TR250
Stabiler Stahlrahmen	•
Wasserbeutel mit Druckdusche	•
Stauraum für die Kühltasche (Kühltasche nicht enthalten)	•
Gaskocher mit 1 Brennern	•
Schlafmodul	•
Rost mit Seitenverbreiterungen	•
Sandwichmatratze	•



 s.camper.schweiz

 s_camper_schweiz

s-camper.ch